

# Bulloni a testa tonda con quadro sottotesta e dado

Tolleranze di lavorazione UNI ISO 4759/1. Categoria C.  
 Caratteristiche meccaniche UNI 3740/3.  
 Norme di collaudo UNI 3740/8.

Cup head square neck bolts with large head and hexagon nuts.  
 ISO metric coarse pitch thread.  
 Product grade C.

**UNI 5732**  
**DIN 603**  
**ISO 8677**  
**passo grosso**

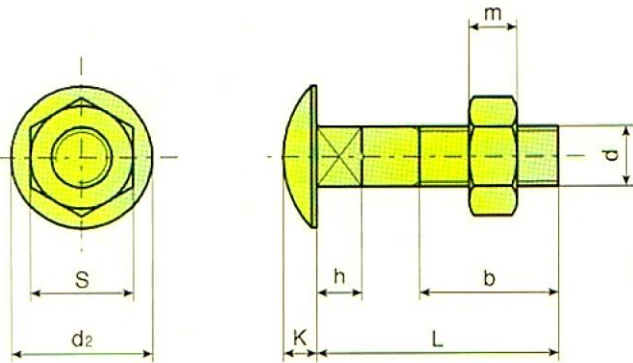

Materiale **Acciaio a bassa resistenza**

**4.6**

Classe  
 Resistenza alla rottura per trazione

**400 N/mm<sup>2</sup>**

Limite di elasticità

**240 N/mm<sup>2</sup>**

Allungamento min.

**25%**

Filettatura metrica ISO grado gross.

**8g UNI 5541**

Finitura superficiale

**Come da lavorazione**

Codice

**12.04.2**

Dimensioni in mm.

	M 5	M 6	M 8	M 10	M 12
d	5	6	8	10	12
d <sub>2</sub>	13	15,5	20	25	30
K	2,5	3	4	5	6
h	3,5	4	5	6	8
S	8	10	13	17	19
m	4	5	6,5	8	10
b					
L ≤ 125	16	18	22	26	30
L > 125	—	24	28	32	36

L =	M 5	M 6	M 8	M 10	M 12
16	5,10	9,20			
20	5,60	9,90	18,6		
25	6,20	10,8	20,2	36,1	
30	7,00	11,9	21,8	38,6	61,6
35	7,80	13,0	23,8	41,1	65,3
40	8,60	14,1	25,8	43,6	69,0
45	9,40	15,2	27,8	46,7	72,2
50	10,2	16,3	29,8	49,8	77,1
55	11,0	17,4	31,7	52,9	81,5
60	11,8	18,5	33,7	56,0	85,9
65	12,6	19,6	35,7	59,1	90,3
70	13,4	20,7	37,7	62,2	94,7
80	15,0	22,9	41,6	68,4	103
90		25,1	45,6	74,6	112
100		27,3	49,6	80,8	121
110		29,5	53,6	87,0	130
120		31,7	57,6	93,2	139
130		33,9	61,6	99,4	148
140		35,1	65,6	106	157
150		37,3	69,6	112	166
160				118	175
180				130	193
200				142	211
PER 1000 DADI ≈ Kg	1,22	2,46	5,28	11,5	16,9
	500	200		100	50

- Per misure non indicate chiedere offerta.
- Le misure al di sotto della linea in grassetto possono avere il gambo interamente filettato.
- Le masse, date a titolo indicativo, sono calcolate in base alla massa volumica di 7,85 Kg/dm<sup>3</sup>.