

Viti autofilettanti a testa svasata piana con cava esagonale

Hexagon socket countersunk head cap tapping screws.

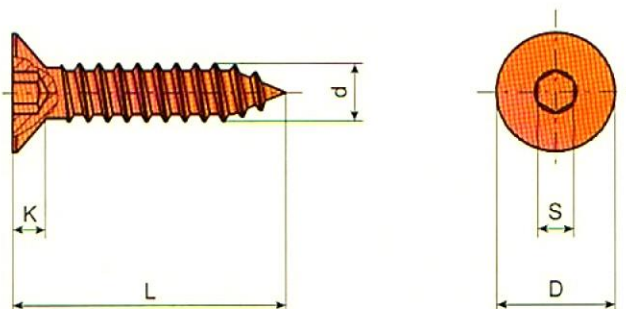

Materiale **Acciaio carbonitrurato**

C 15

Filettatura secondo

UNI 6947
estremità a punta

Finitura superficiale:
NATURALE Codice
ZINCATE Codice

08.05.6
08.05.6.51

Dimensioni in mm.

d Ø filettatura	4,8	5,5	6,3
N. ISO	10	12	14
Passo filetto	1,59	1,81	1,81
D	8	10	12
K	2,8	2,8	3,3
S	3	3	4

L = lunghezza
mm pollici

 PER 1000 PEZZI ≈ Kg

13	1/2	2,00	2,58	3,15
16	5/8	2,40	3,08	3,76
19	3/4	2,66	3,43	4,20
22	7/8	3,20	4,00	4,81
25	1"	3,41	4,38	5,34
32	1" 1/4	4,39	5,48	6,57
38	1" 1/2	5,42	6,78	8,14
45	1" 3/4	5,85	7,43	9,00
50	2"	7,12	9,06	11,0



200

- Per misure non indicate chiedere offerta.
- Le masse, date a titolo indicativo, sono calcolate in base alla massa volumica di 7,85 Kg/dm³.